

INICIO	SERVICIO DE GRUAS DE ARRASTRE	RENTA DE GRUAS INDUSTRIALES Y MANIOBRAS DE MAQUINARIA	PARTES PARA GRUAS INDUSTRIALES Y VENTA DE EQUIPO	TRASLADOS DE EQUIPO Y MAQUINARIA	FRENOS Y EMBRAGUES	JOHNSON INDUSTRIES PUJOL	CONTACTO
--------	-------------------------------	---	--	----------------------------------	--------------------	--------------------------	----------

FRENO DE DISCO MAGNETICO POR RESORTE AUTOAJUSTABLE

JOHNSON INDUSTRIES

Estan fabricados en sistema metrico o nema, mecanismo en acero, los pernos de sujecion de la base estan hechos en acero inoxidable, las balatas construidos con un coeficiente para altas temperaturas.

Opciones: autoajustable, limit switch que indican el momento de cambiar las balatas del freno, se fabrican unidades de control para suministro de corriente alterna o directa como usted lo requiera.

Aplicaciones: Gruas, tornos, transportadores y molinos mecánicos



FRENO DE DISCO POR ACTUADOR

Estos equipos fabricados en sistema metrico, mecanismo fabricado en acero, los actuadores son fabricados con proteccion IP56, tiene palanca de liberacion mecanica, limit switch que monitorean el desgaste de las zapatas.

Usos: equipo de mantención de cargas, winches, bandas transportadoras, conveyor, capacidad de torque desde 1180 hasta 14015 lbs, con diametros de disco de 250-1000 mm

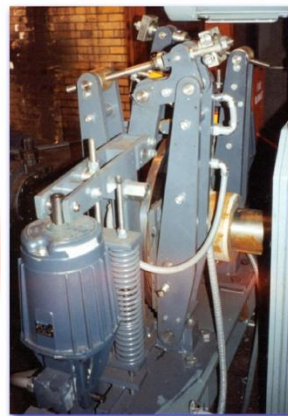
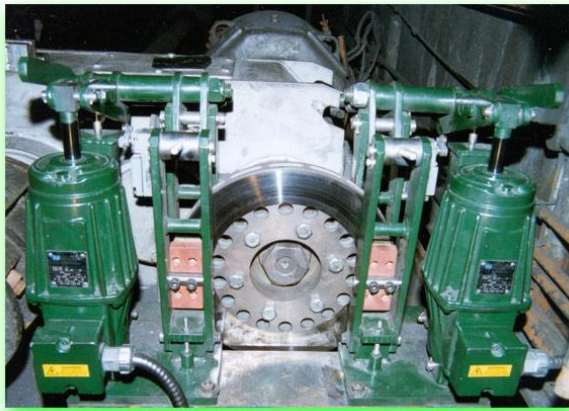

Disco comerciales

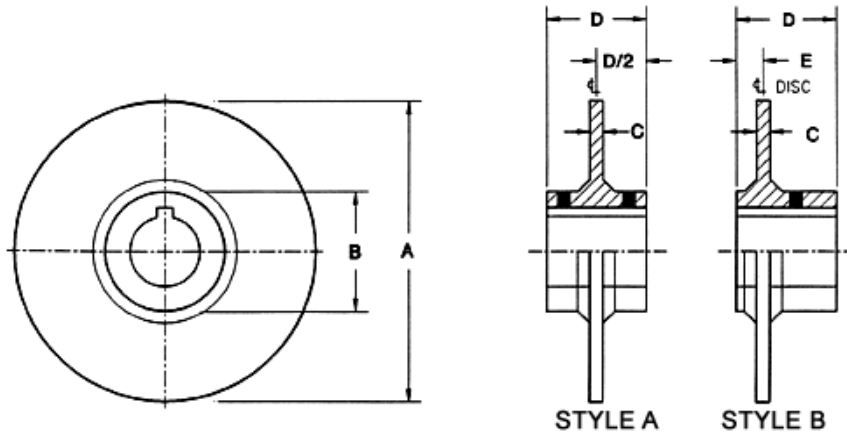

disco con ventilación

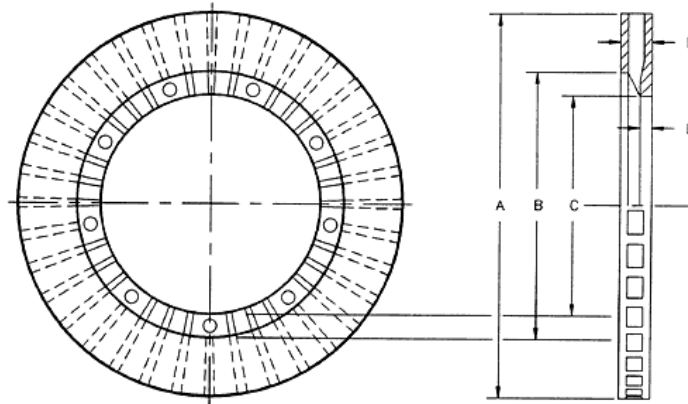

FRENOS DE DISCO HIDRAULICOS

En Johnson Industries se fabrican estos sistemas para mayores torque de frenado.

Tipos de montaje

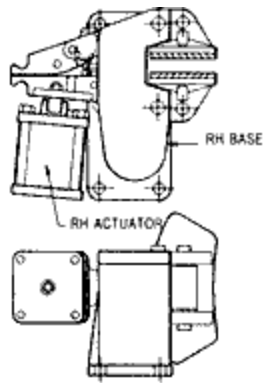

4800 SERIES
FOOT-MOUNTED

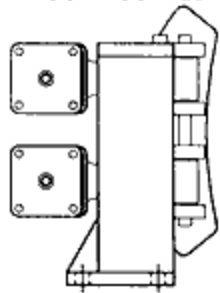

5800 & 7400 SERIES
FOOT-MOUNTED

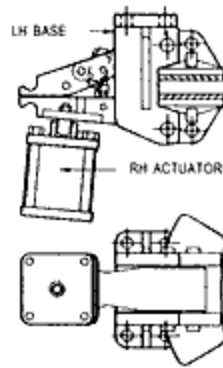

5000 SERIES
SIDE-MOUNTED

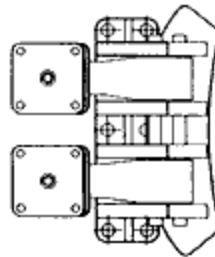

6000 & 7200 SERIES
SIDE-MOUNTED

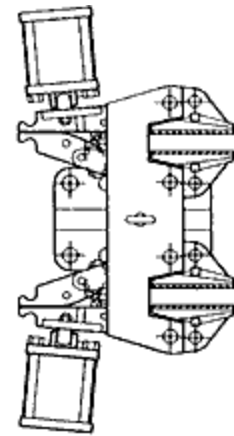

T5800 & 7600 SERIES
TANDEM FOOT-MOUNTED



Frenado en aplicaciones estaticas y dinamicas, en uso industrial, tren de transporte de pasajeros, industria petrolera, maritima, minera, industria acerradero

Freno de Disco tamaño	Espesor de disco.	Diametro Minimo "D"	Diametro Maximo. "D"	Ancho de balata "F"	Fuerza aplicada "AF"	Torque dinamico En base al diametro de disco minimo	Torque estatico en base al diametro de disco minimo	Peso
	in (mm)	in (mm)	in (mm)	in (mm)	lb (N)	lb.ft (Nm)	lb.ft (Nm)	lb (kg)
800 1000	0.75 (19)	15 (380)	75 (1905)	2.56 (65)	8530 (38000)	2210 (3000)	1270 (1720)	73 (33)
1800 2000	1.25 (32)	25 (635)	85 (2159)	3.38 (87)	19200 (85400)	8650 (11700)	4612 (6200)	130 (59)
1800X 2000X	1.25 (32)	25 (635)	85 (2159)	3.38 (87)	29400 (131100)	13250 (18000)	10600 (14370)	130 (59)
2800 3000	1.75 (44)	30 (760)	90 (2290)	5.00 (127)	26650 (119000)	13900 (18800)	8000 (10800)	230 (105)
2800X 3000X	1.0 (25)	30 (760)	90 (2290)	5.00 (127)	28800 (128000)	15000 (20300)	12000 (16200)	230 (105)
3800 4000	2.0 (50)	35 (890)	95 (2413)	6.13 (156)	53300 (237000)	32000 (43500)	18500 (25100)	427 (194)
3800X 4000X	1.0 (25)	35 (890)	95 (2413)	6.13 (156)	57600 (256000)	34600 (46900)	27700 (37500)	427
4800 5000	1.0 (25)	30 (762)	6.00 (152)	6.00 (152)	39100 (174000)	19600 (265000)	15600 (21200)	332 (151)
5800 6000	1.0 (25)	40 (1016)	7.13 (181)	7.13 (181)	78300 (348300)	53600 (72700)	42900 (58200)	764 (347)
T5800	1.0 (25)	40 (1016)	7.13 (181)	7.13 (181)	157000 (698400)	107500 (145800)	86000 (116300)	1395 (634)
7200 7400	1.25 (32)	60 (1524)	8.5 (216)	8.5 (216)	117600 (523100)	126200 (171100)	101000 (136800)	1680 (764)
7600	1.25 (32)	60 (1524)	8.50 (216)	8.50 (216)	235200 (1046200)	252300 (342100)	202000 (273700)	2580 (1173)

Torque dinamico es calculado =:
 $[(AF \times 0.5 (D-F)) / 2000]Nm$ or $[(AF \times 0.5 (D-F)) / 24]Lbft$
 (1) para otras capacidades contactenos

Torque estatico calculado por:
 $[(AF \times 0.4 (D-F)) / 2000]KNm$ or $[(AF \times 0.4 (D-F)) / 24]Lbft$
 (1) para otras especificaciones contactenos.

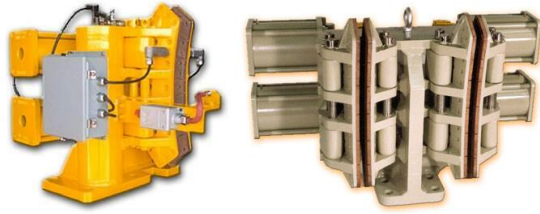

FRENOS DE DISCO NEUMATICOS

Estos frenos neumaticos de disco son operados basicamente por resorte, sus aplicaciones son dinamicas y estaticas.

Sus aplicaciones son industrial, en barcos, minera, petrolera y acerraderos o madereros.



Freno montado en un eje de 1750 HP, aplicacion minera.

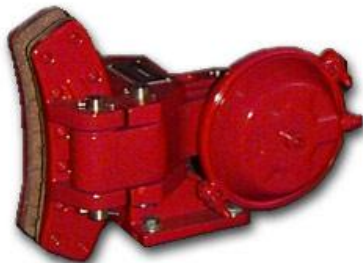

Operacion: el actuador opera a base a aire y active a los mecanismo de resorte, la cual genera el frenado. Montaje (Es al piso o lateral) , su construccion es en acero y fierro o aluminio, los tornillos de sujecion son de acero inoxidable.

Configuración: es de un actuador o doble.

Discos son sólidos o no ventilados, de acero al carbono o de acero inoxidable, de hierro o no ferroso.

Aplicaciones: Polipastos, gruas tipo Puente, portico, pescante, viajera, bandas transportadora, máquinas de proceso.

FRENOS DE TAMBOR

Estos frenos tienen diferentes aplicaciones dentro de la industria, la bobina es de corriente directa o alterna su principal sistema de frenado es por medio de resortes, es para la industria en general, gruas, winches, elevadores, mezcladoras y de acero.

Construcción de su mecanismo en acero, zapatas son para alta temperatura, los tornillos de montaje en acero inoxidable, limit switch de detección en desgaste de las balatas, unidad de control en dc o ac

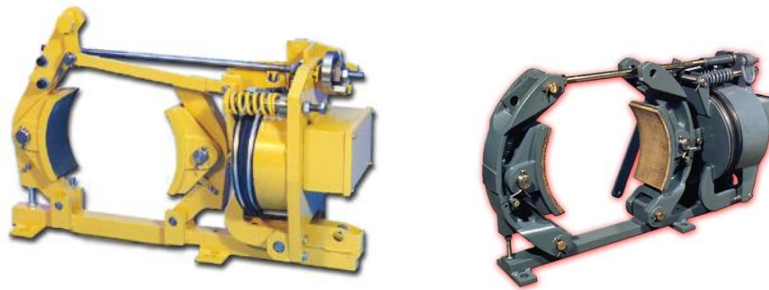

Diseños de tambor

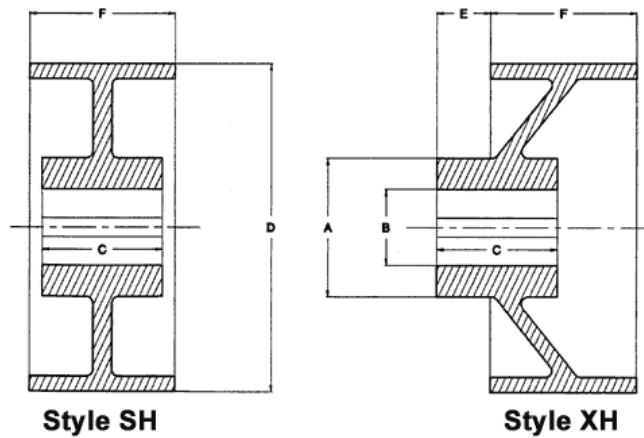

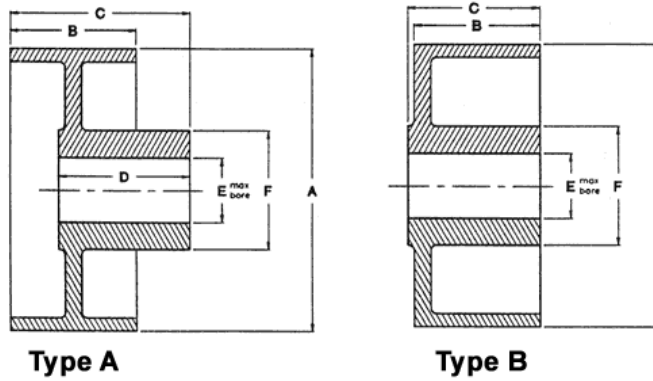

Modo de selección:

El freno debe ser seleccionado en base al torque de frenado y el calor disipado durante el paro, sin sobrecalentar el tambor. El frenado frecuentemente es relacionado a la capacidad del motor por un factor de servicio entre 75-100 % de la carga total, en gruas o cargas de inercia similares la cual se pretende parar, en polipastos es entre 150-200% y otras cargas de reacondicionamiento.

Si require un paro en un tiempo especifico o distancia entonces el torque de frenado debe ser calculado.

$$\text{Torque} = \{(KW \times 9550)/rpm\} \text{ N.m}$$

$$\text{Torque} = \{(HP \times 5250)/rpm\} \text{ lb.ft}$$

DIN BRAKE

Modelo	Diametro del tambor o rueda "D"	Tamaño de bobina	Torque Maximo	Peso
	mm		Nm	kg
GDA100	100	DA100	32	11
GDA160	160	DA160	80	28
GDA200	200	DA200	213	46
GDA250	250	DA250	362	64
GDA315	315	DA315	565	100
GDA400	400	DA400	1487	246

GDA500	500	DA500	1900	264
GDA630	630	DA630	5885	620

TABLA FRENO AISE

Modelo	Diametro de tambor o rueda "D"	Tamaño de bobina	Torque máximo	Peso
	in		Lbft	Lb
SMAA4	4	DA100	24	25
SMAA6	6	DA160	59	62
SMAA8	8	DA200	157	101
SMAA10	10	DA250	267	141
SMAA13	13	DAH315	626	220
SMAA16	16	DA400	1097	542
SMAA19	19	DAH500	2620	816
SMAA23	23	DA630	4000	1367
SMAA30	30	DA710	9000	1500

Características de DC

- Todo fabricado en acero
- Bobina con resina encapsulada con insulación clase F
- Terminal de conexión IP55
- El mecanismo de calibración es protegido con polaina de neoprene
- Todos los imanes de la C.C. tienden intrínsecamente a demostrar su respuesta debido a su construcción y el decaimiento del campo magnético. Los tiempos reales es en función al tamaño del imán del freno y variación del voltaje de excitación, temperatura de la bobina y el resorte. El desplazamiento del imán al desgaste de las balatas.
- El tiempo de frenado puede reducirse usando un circuito económico, esta unidad de control aplicará inicialmente voltaje, para activar la bobina del freno, después de un periodo de tiempo se quita el voltaje para sostener apagado el freno. Las unidades de control se fabrican en IP22 IP55 con rectificador para corriente trifásica o monofásica.
- Estos frenos se usan en gruas usualmente en línea con el motor, el freno debe ser 40% más a la carga máxima del torque del motor y en mantención de paro solo al 10%.

FRENOS STORM

Frenos de abrazadera y algunos con sistema de control integrado; para el sistema ferroviario, gruas

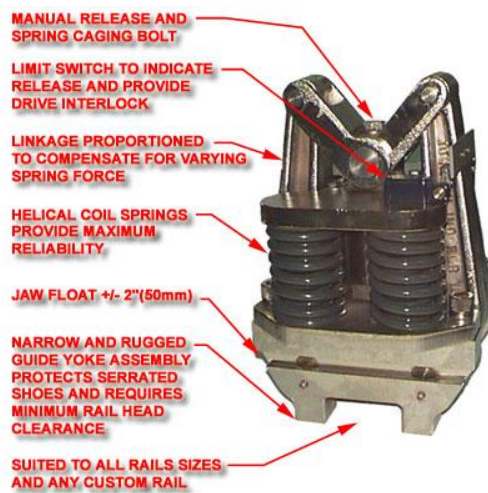

Unidades de control neumaticas y hidraulicas.

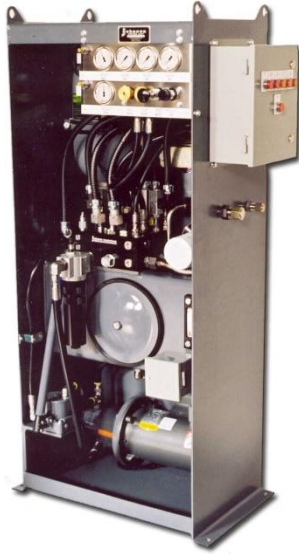

REDUCTORES PUJOL

Reductor, motor electrico, motorreductores en aplicaciones industriales, de bajas y altas capacidades en torque.

Reductor coaxial o en paralelo: con montaje al piso o brida, con capacidad desde 0.13 hasta 173 KW, con torque de salida desde 15 a 9475 NM, reducciones de 2:1 a 527:1

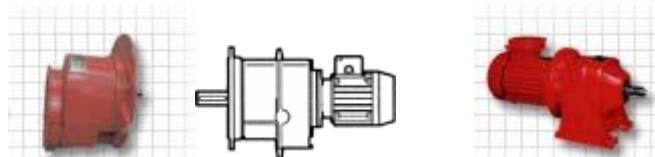

Reductor de engrane helicoidal: de 2 ó 3 reducciones, sistema de montaje por medio de base o brazo, capacidad de 0.15 a 52 KW, par de salida de 118 a 9536 MN, ratio 3.91:1 a 337.92:1, modelo KX, KXC, KXCM. El acoplamiento del motor electrico es por medio de cople o directamente.

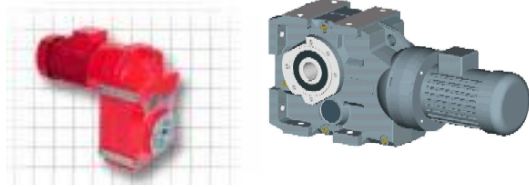

Reductor de eje hueco: potencia de 0.07 a 18 KW, reduction de 5:1 a 100:1



Moto variadores de discos planetarios con motor trifasico incorporado, con potencia de 0.15 a 9.2 KW, velocidades en eje de salida de 108 a 2000 rpm, serie MVP y MVB.
Coples tipo flexacier, flexident



Puertas automatizadas: enrollables, corredera, vidrio, basculante.

LLAMANOS AHORA !

Matriz

Av Zacatecas #41 col México, San Juan del Rio, Queretaro, 76806

Tel 01-427-2742945

Tel 01-427-2643444

Internacional: +52-4272742945

Servicio de gruas arrastre, maniobras de maquinaria, venta de equipo

gruas@piezasindustriales.com

Nextel 62*320098*3

Suministro de refacciones, traslados de equipo y reparacion de frenos
ventas@piezasindustriales.com
Nextel 62*320098*1